

# Письмовий стіл Пуш 6

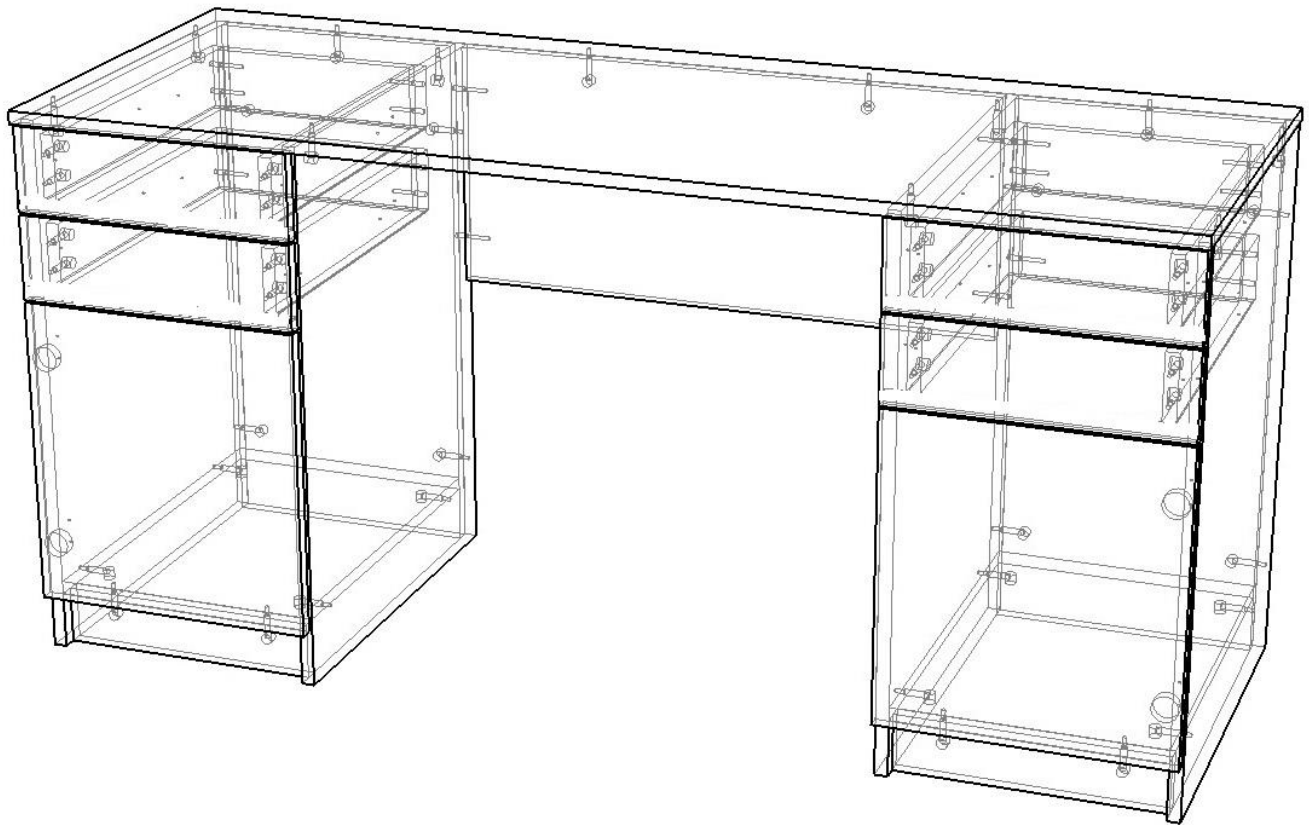

## Фурнітура:



1. За допомогою конфірматів з'єднай деталі 50.12.05 і 50.12.11 з деталлю 50.12.15

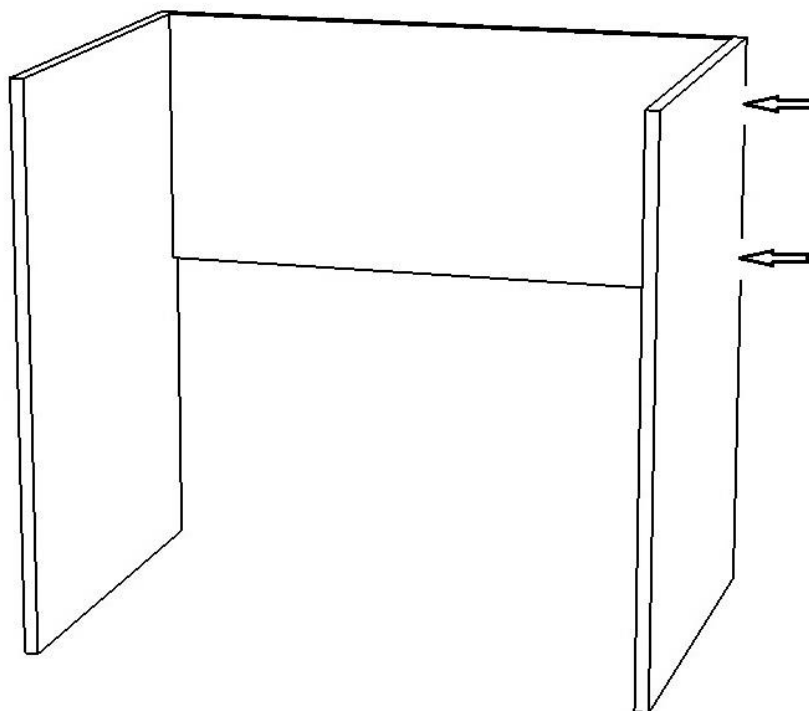

2. За допомогою саморізів встанови на деталі 50.12.05 і 50.12.11 напрямні

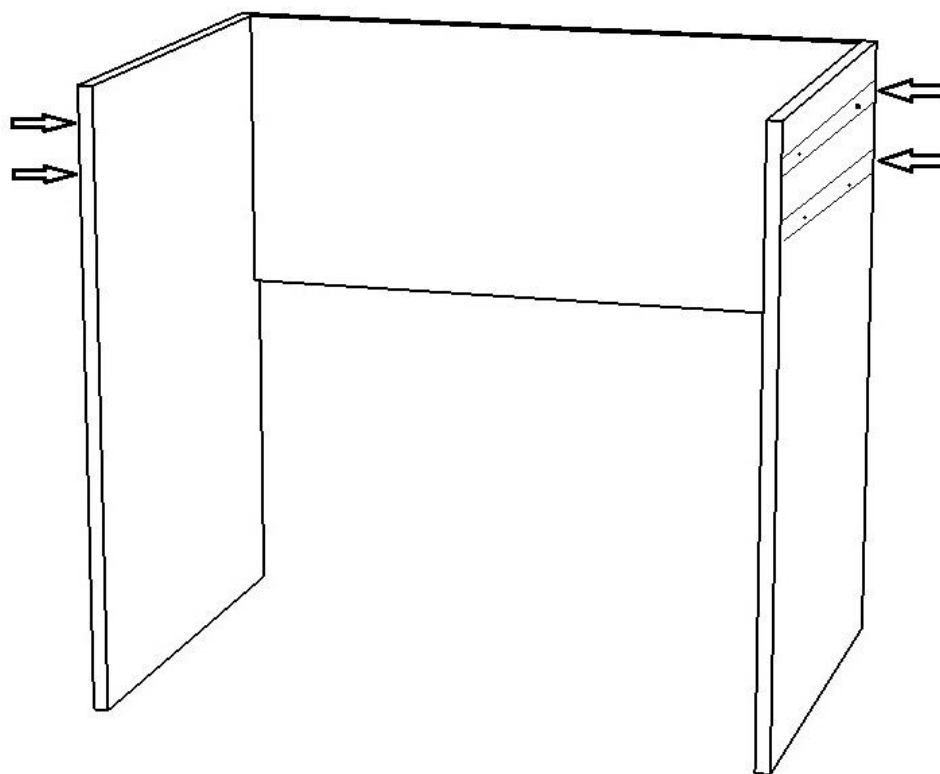

3. За допомогою мініфіксів з'єднай деталь 50.12.09 з деталлю 50.12.11

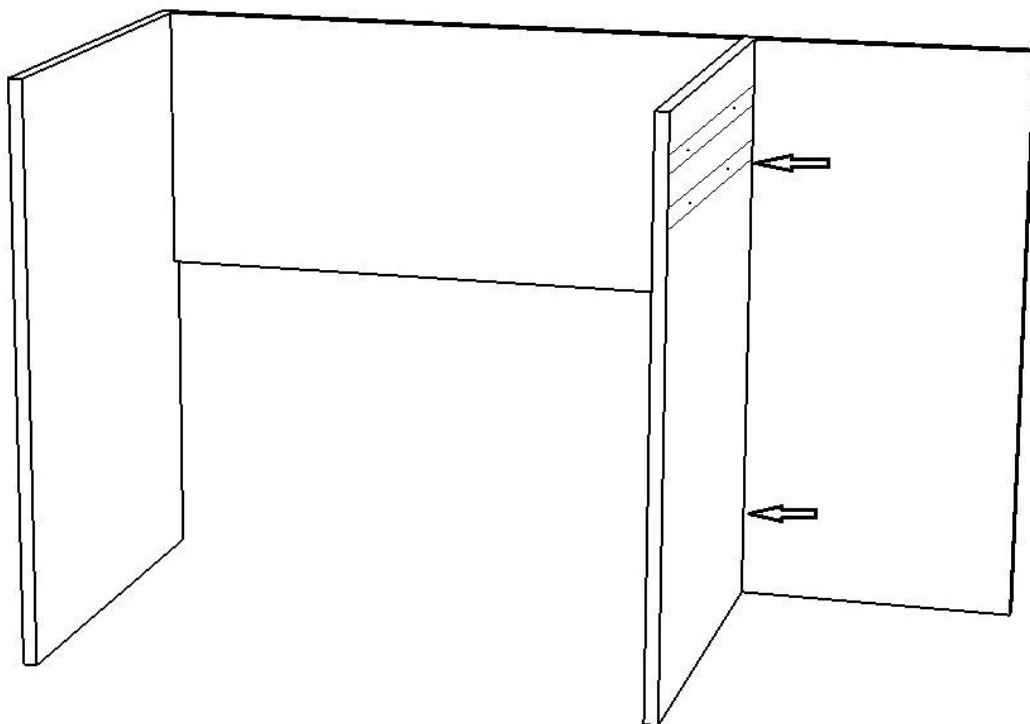

4. За допомогою мініфіксів з'єднай деталь 50.12.12 з деталлю 50.12.11

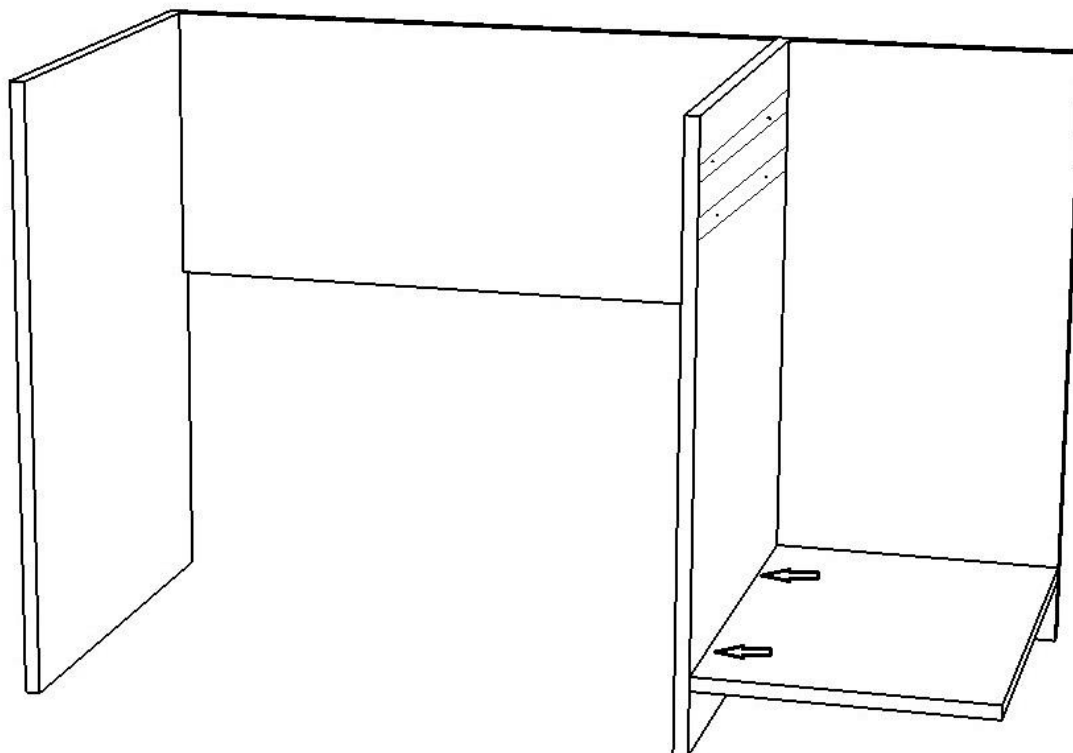

5. За допомогою мініфіксів з'єднай деталь 50.12.13 з деталлю 50.12.12

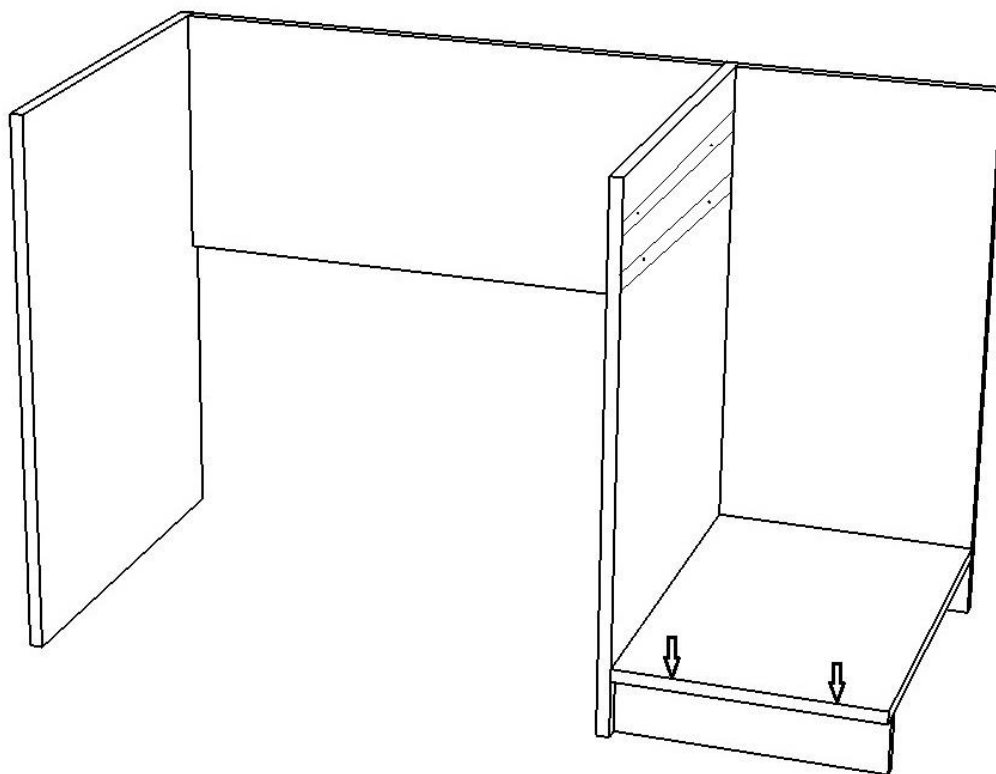

6. За допомогою мініфіксів з'єднай деталь 50.12.10 з деталями 50.12.12 і 50.12.09

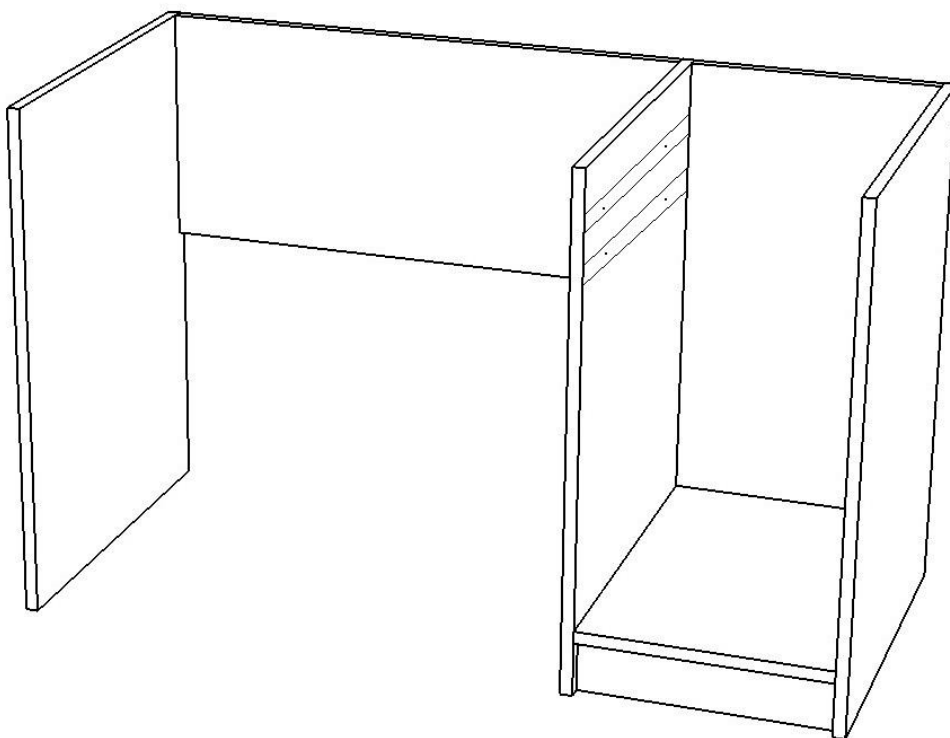

7. За допомогою саморізів встанови на деталь 50.12.10 напрямні

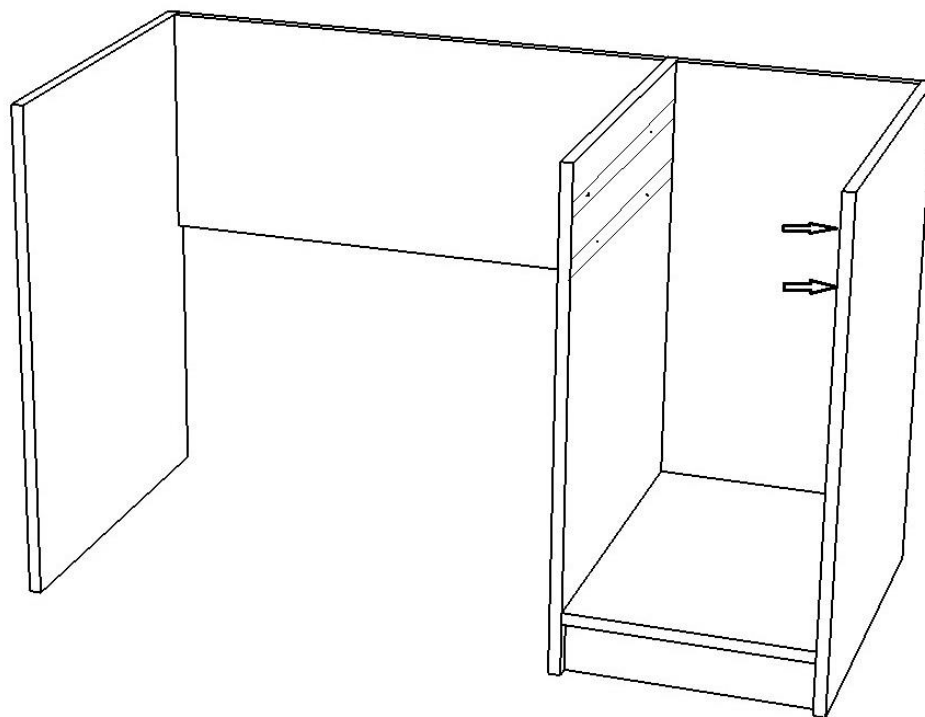

8. За допомогою мініфіксів з'єднай деталь 50.12.09 з деталлю 50.12.05

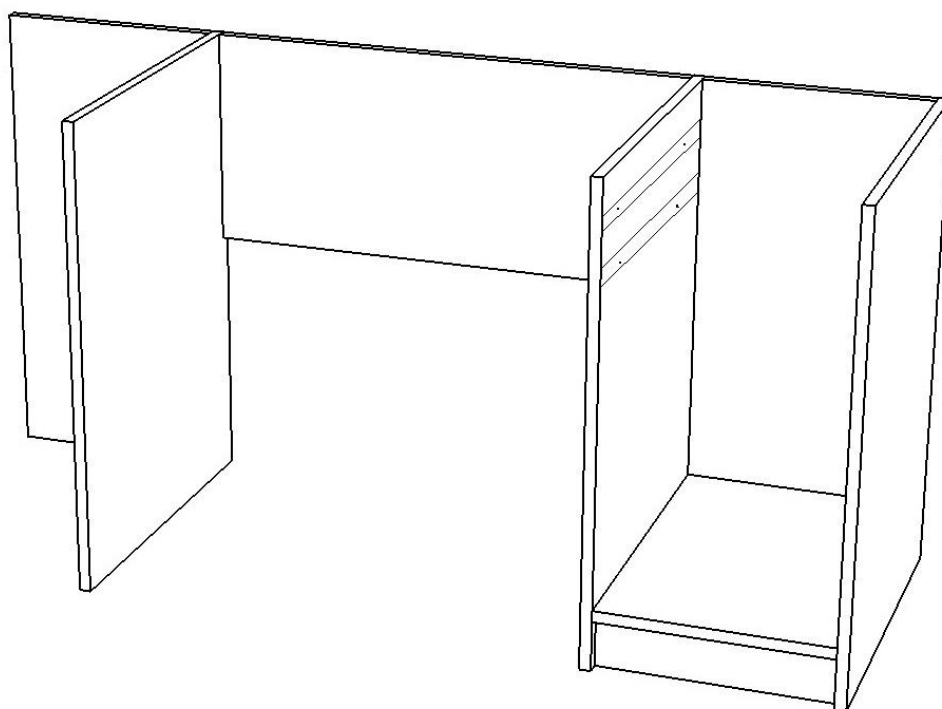

9. За допомогою мініфіксів з'єднай деталь 50.12.12 з деталлю 50.12.05

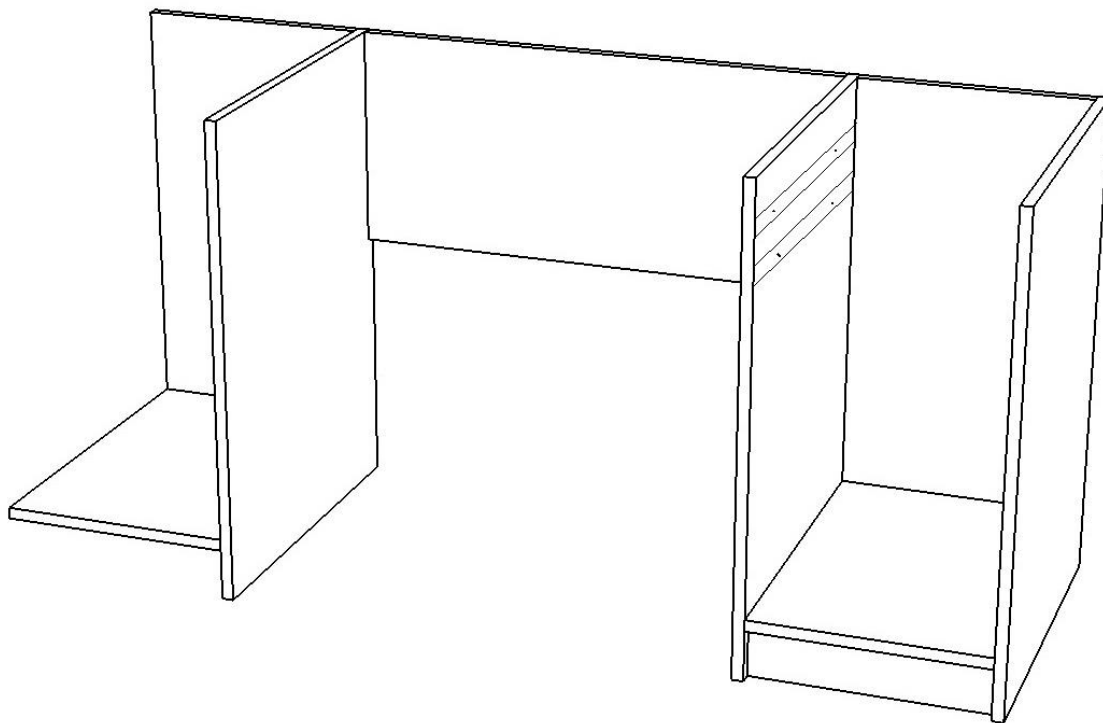

10. За допомогою мініфіксів з'єднай деталь 50.12.13 з деталлю 50.12.12

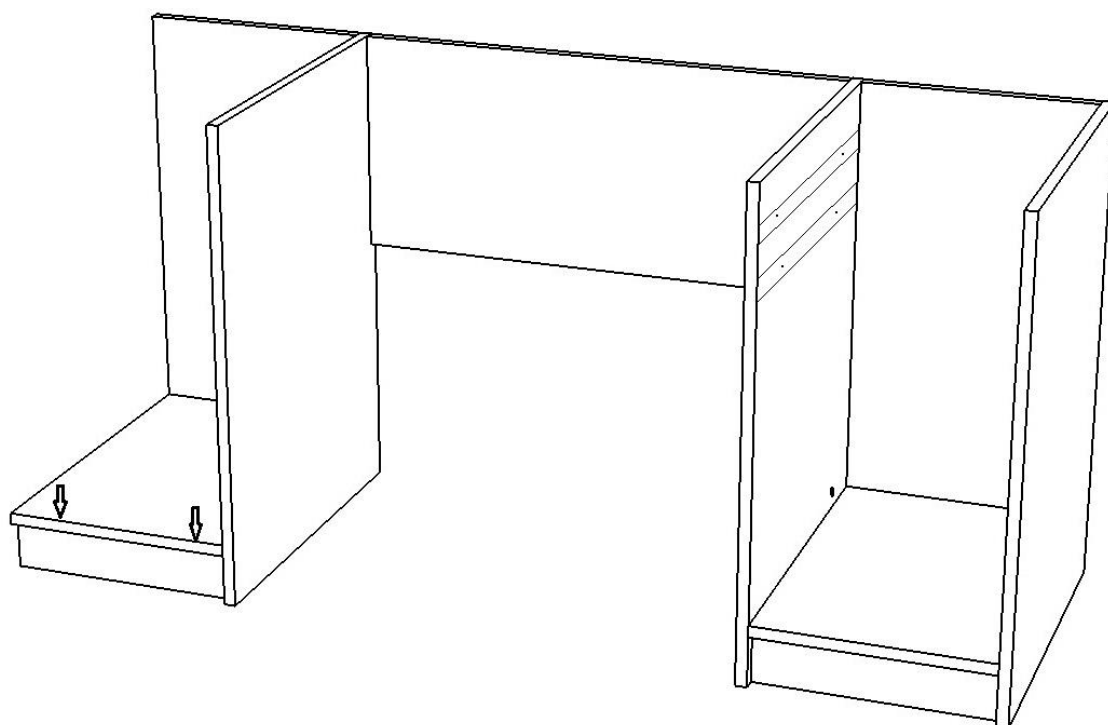

11. За допомогою мініфіксів з'єднай деталь 50.12.06 з деталями 50.12.12 і 50.12.09

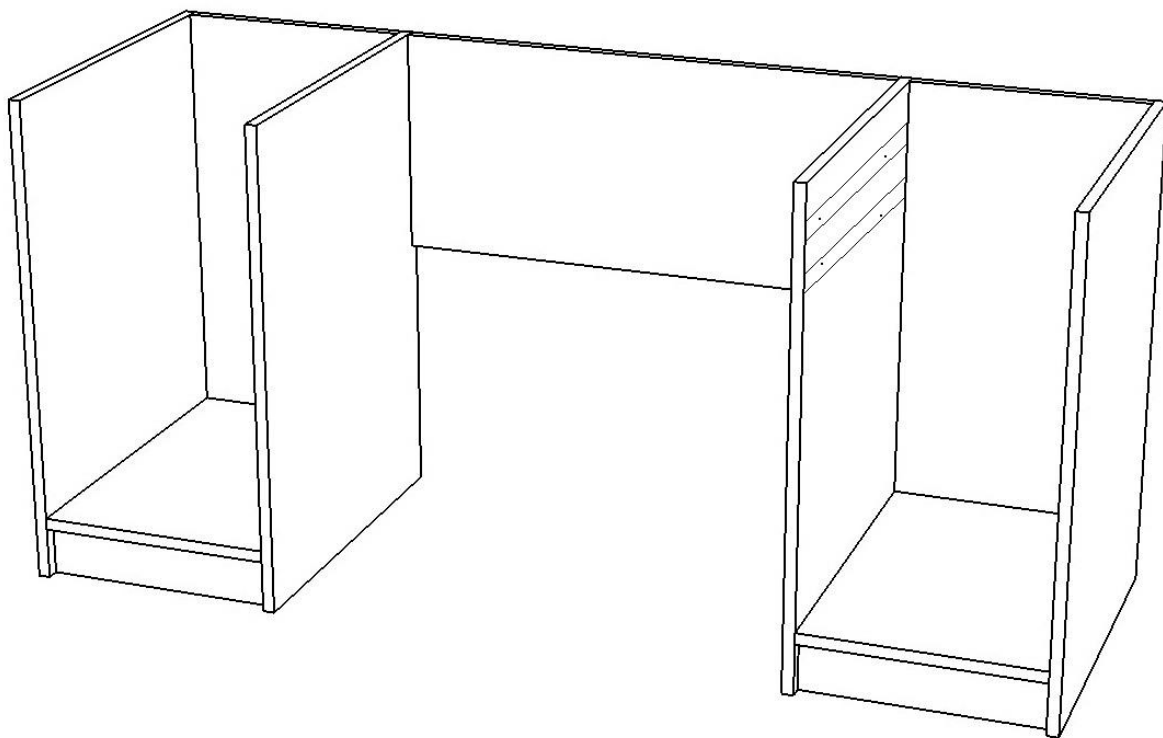

12. За допомогою саморізів встанови на деталь 50.12.06 напрямні

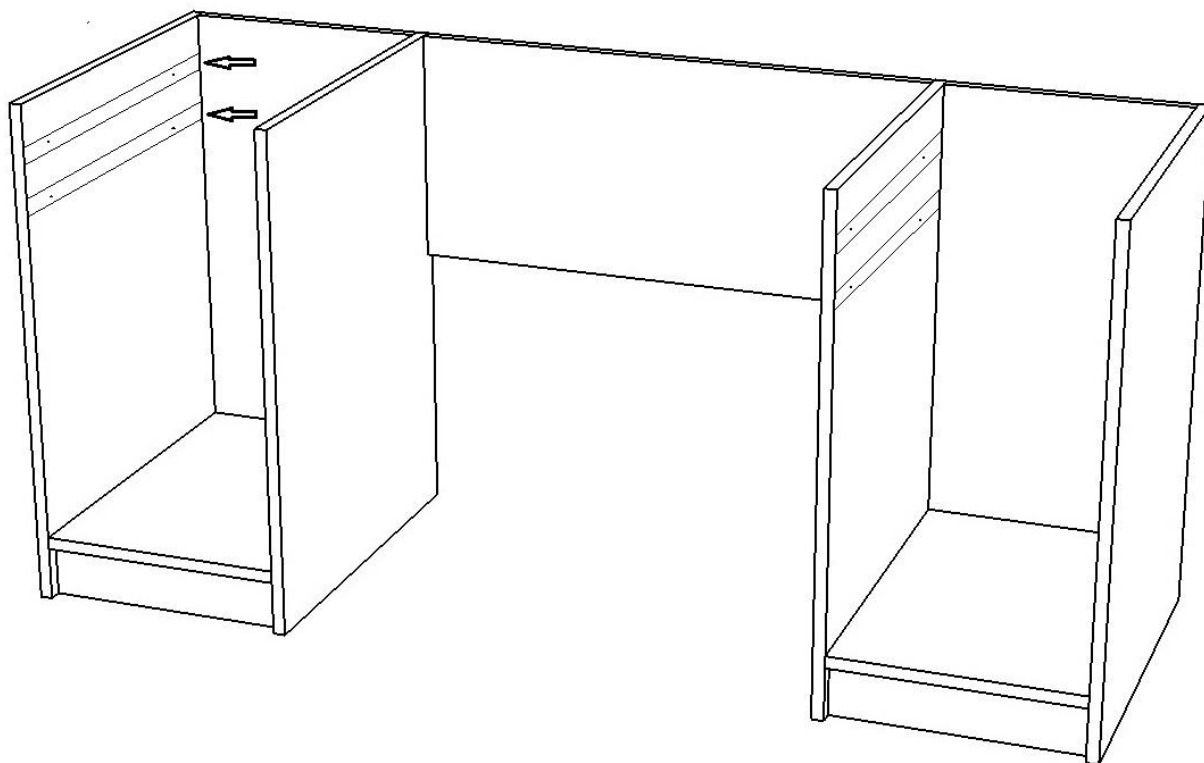

13. За допомогою мініфіксів з'єднай стільницю стола 50.12.14 з корпусом

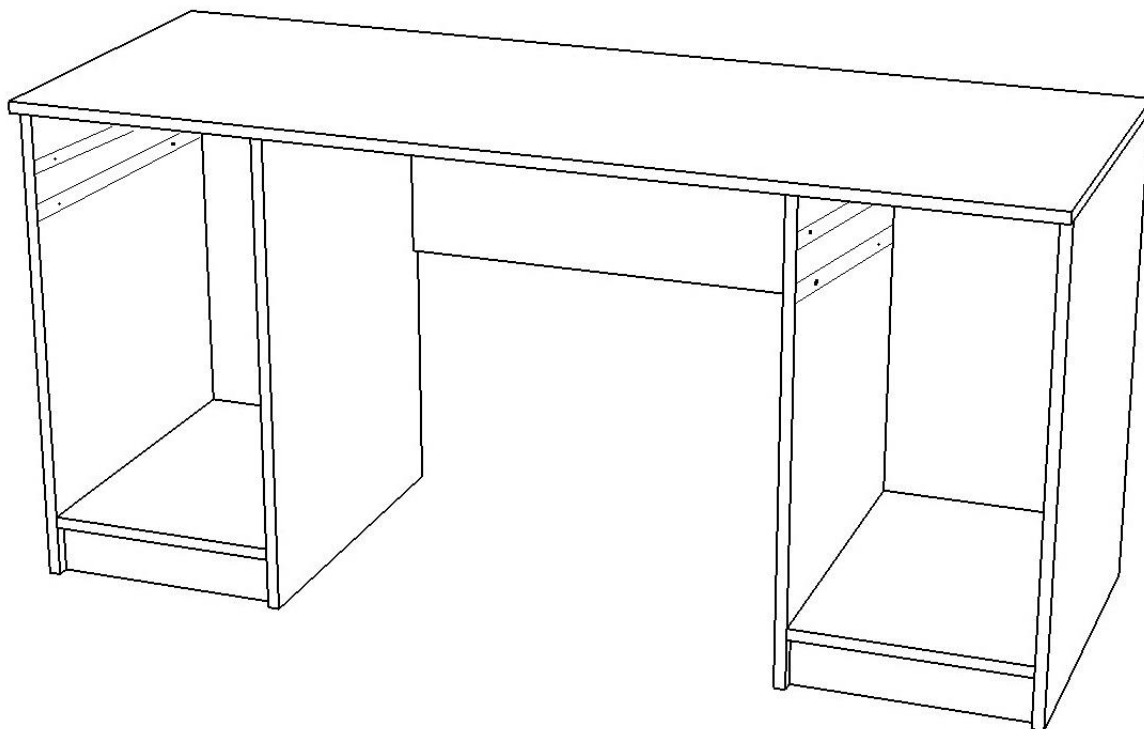

18. За допомогою конфірматів з'єднай деталі 50.12.04 і 50.12.02 з деталлю 50.12.03

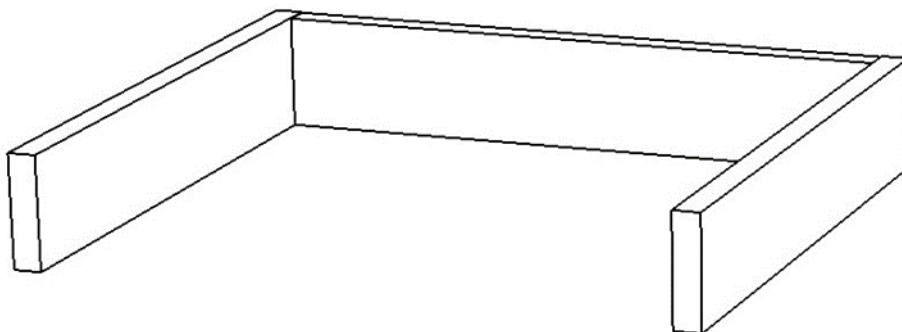

19. За допомогою мініфіксів з'єднай деталі 50.12.04 і 50.12.02 з деталлю 50.12.08

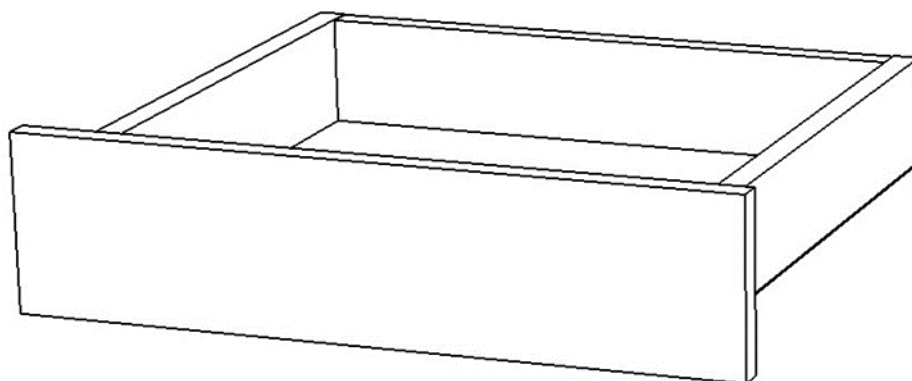

20. На деталі 50.12.04 і 50.12.02 встанови відповідні планки напрямних за допомогою саморізів

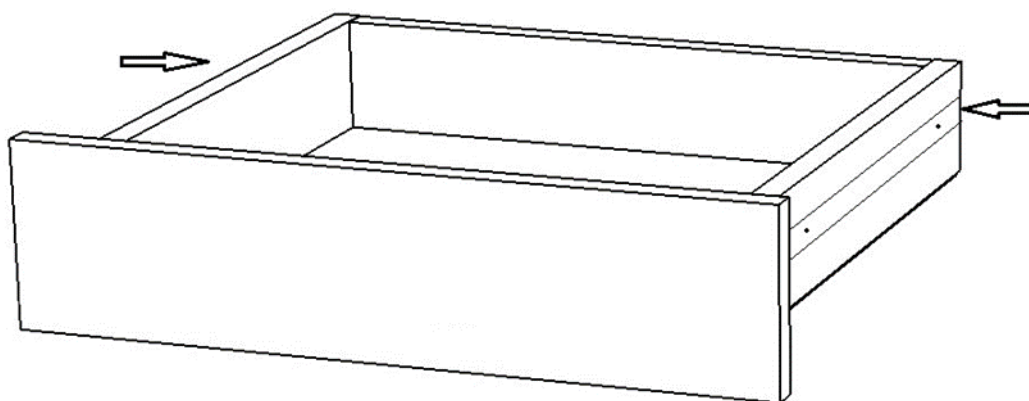

21. В паз деталі 50.12.08 встав дно ДВП 50.12.01, зафіксуй цвяхами

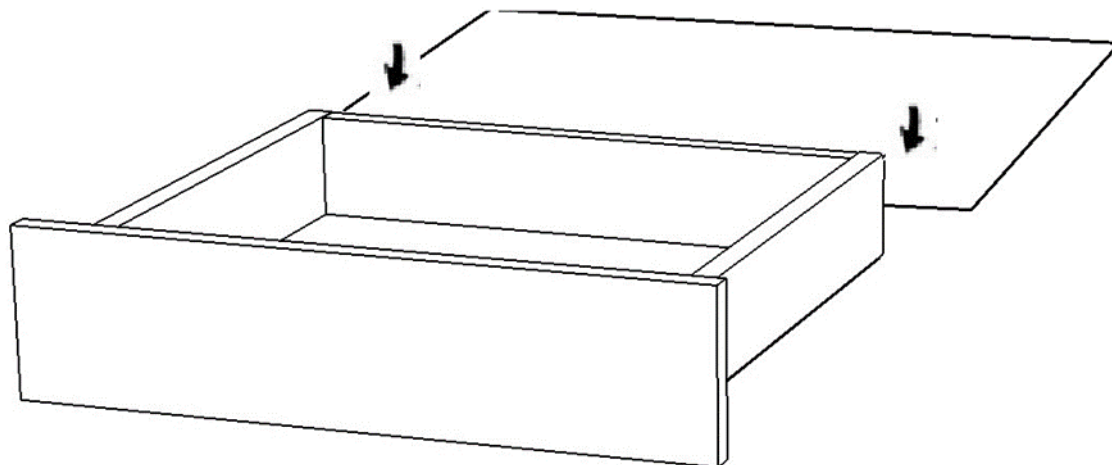

22. Таким самим чином склади інші шухляди і встанови їх в корпус стола.

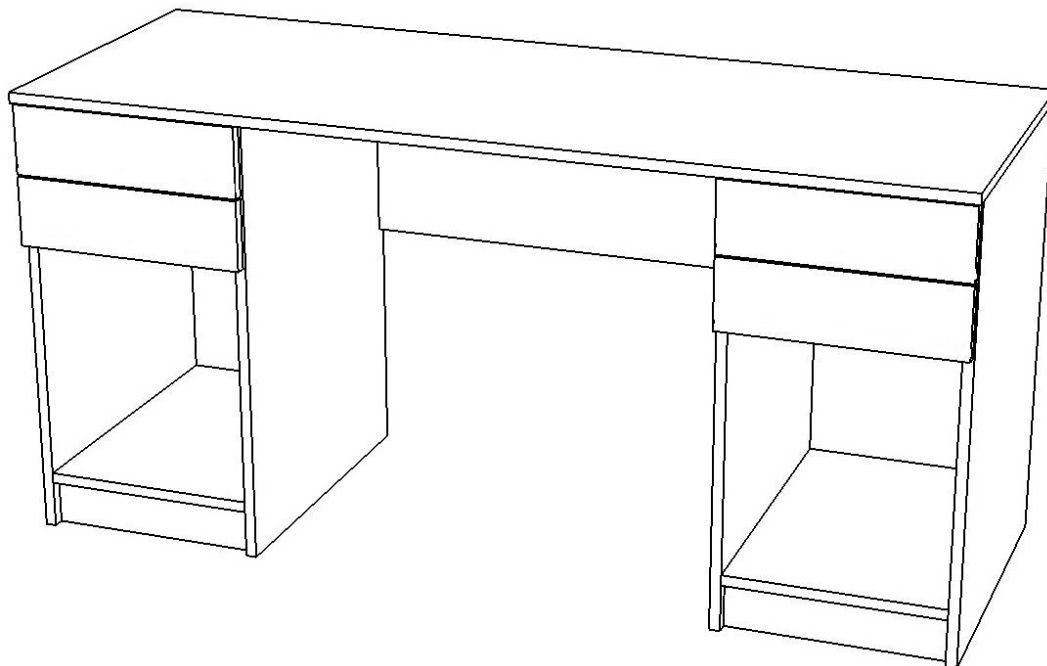

23. За допомогою саморізів прикріпи кріплення виштовхувача в боковини корпусу 50.12.05 і 50.12.11 встав в нього виштовхувач і закрій заглушкою

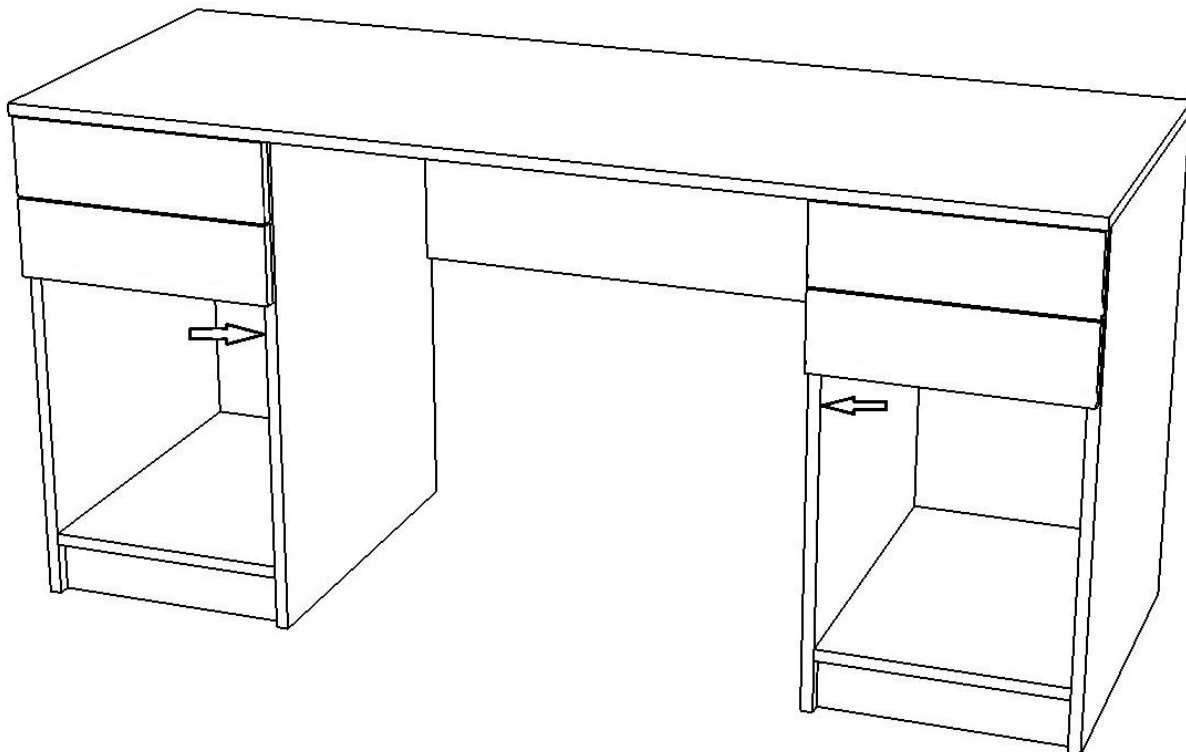

24. До боковини корпусу 50.12.06 і 50.12.10 прикрути за допомогою саморізів планки петель

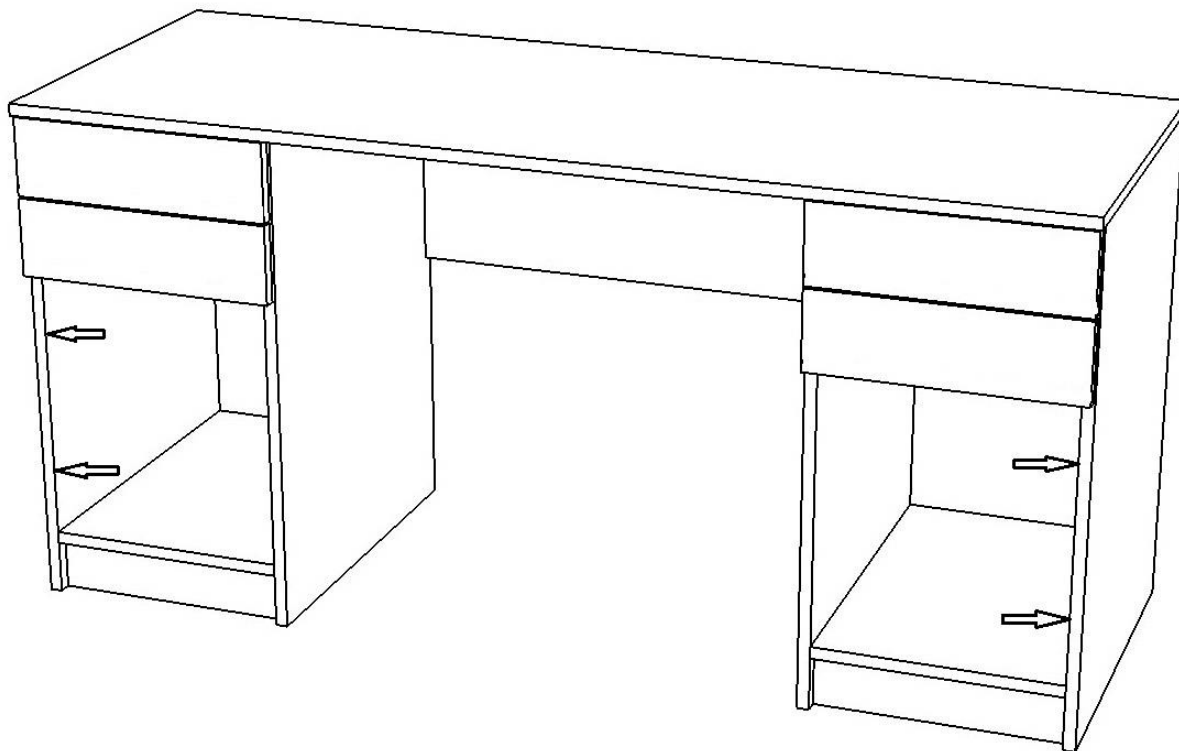

25. У вказані отвори деталей 50.12.07 (2 шт.) встав петлі, зафіксуй саморізами

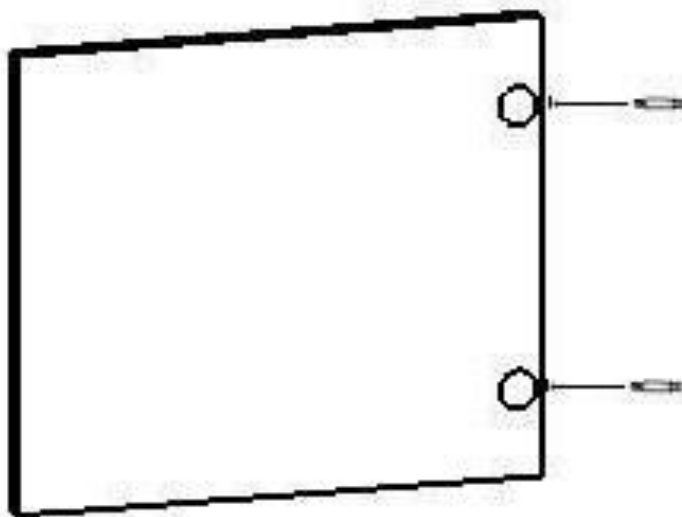

26. З'єднай двері з корпусом.

27. Прибий ніжки-цвяхи до деталей 50.12.05 ,50.12.06, 50.12.10 і 50.12.11

